

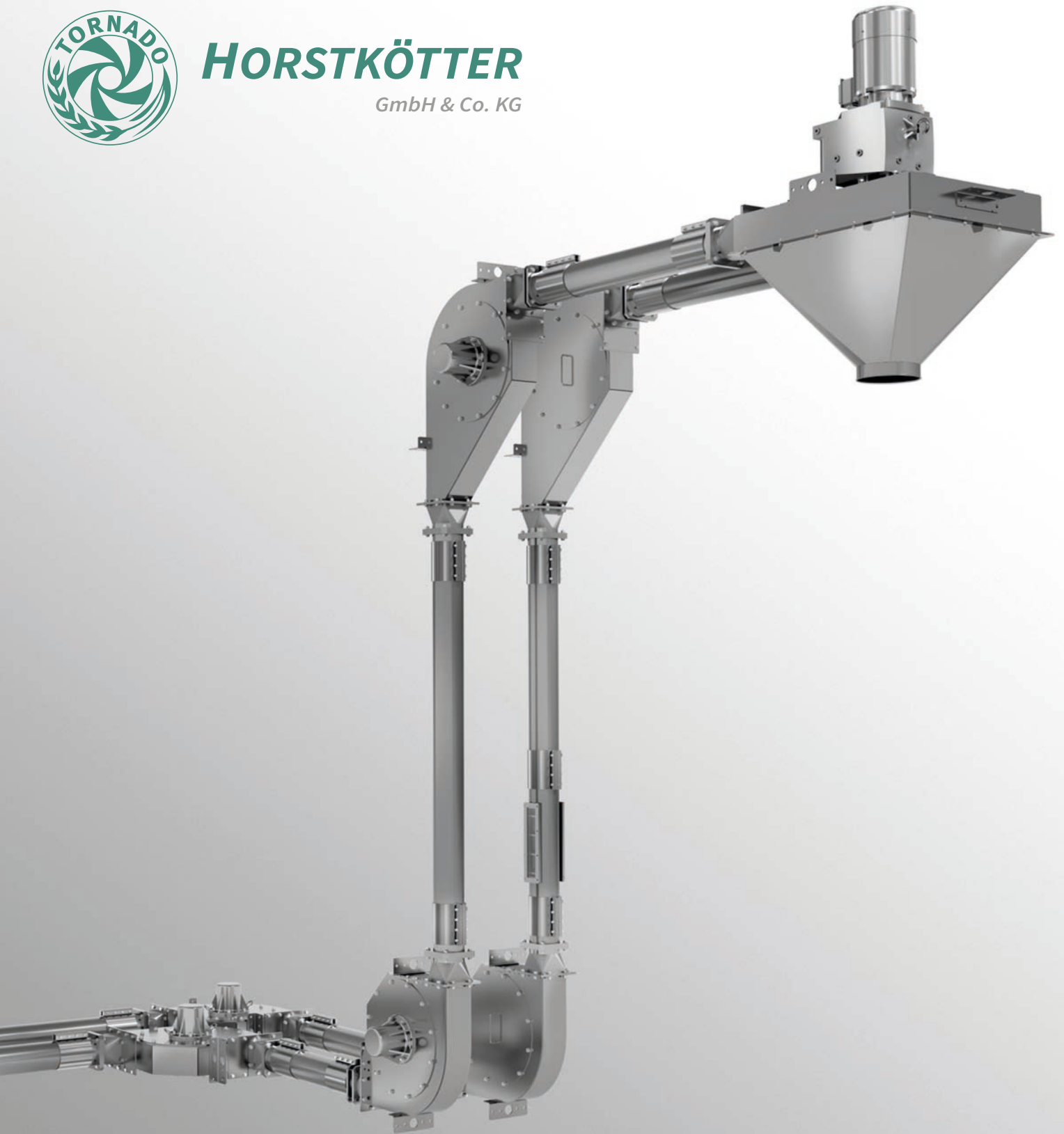

# HORSTKÖTTER

GmbH & Co. KG



**DIE LÖSUNG FÜR ALLE BRANCHEN**  
**ROHRKETTENFÖRDERER TRK**  
**THE SOLUTION FOR ALL INDUSTRIES**  
**TUBULAR CHAIN CONVEYOR TRK**

[www.horstkoetter-tornado.de](http://www.horstkoetter-tornado.de)

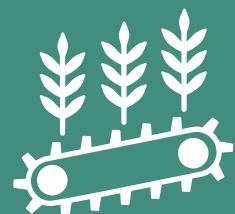

**FÖRDERTECHNIK**  
**CONVEYOR TECHNOLOGY**

# FLEXIBILITÄT HAT EINEN NAMEN FLEXIBILITY HAS A NAME

ROHRKETTENFÖRDERER TRK  
TUBULAR CHAIN CONVEYOR TRK

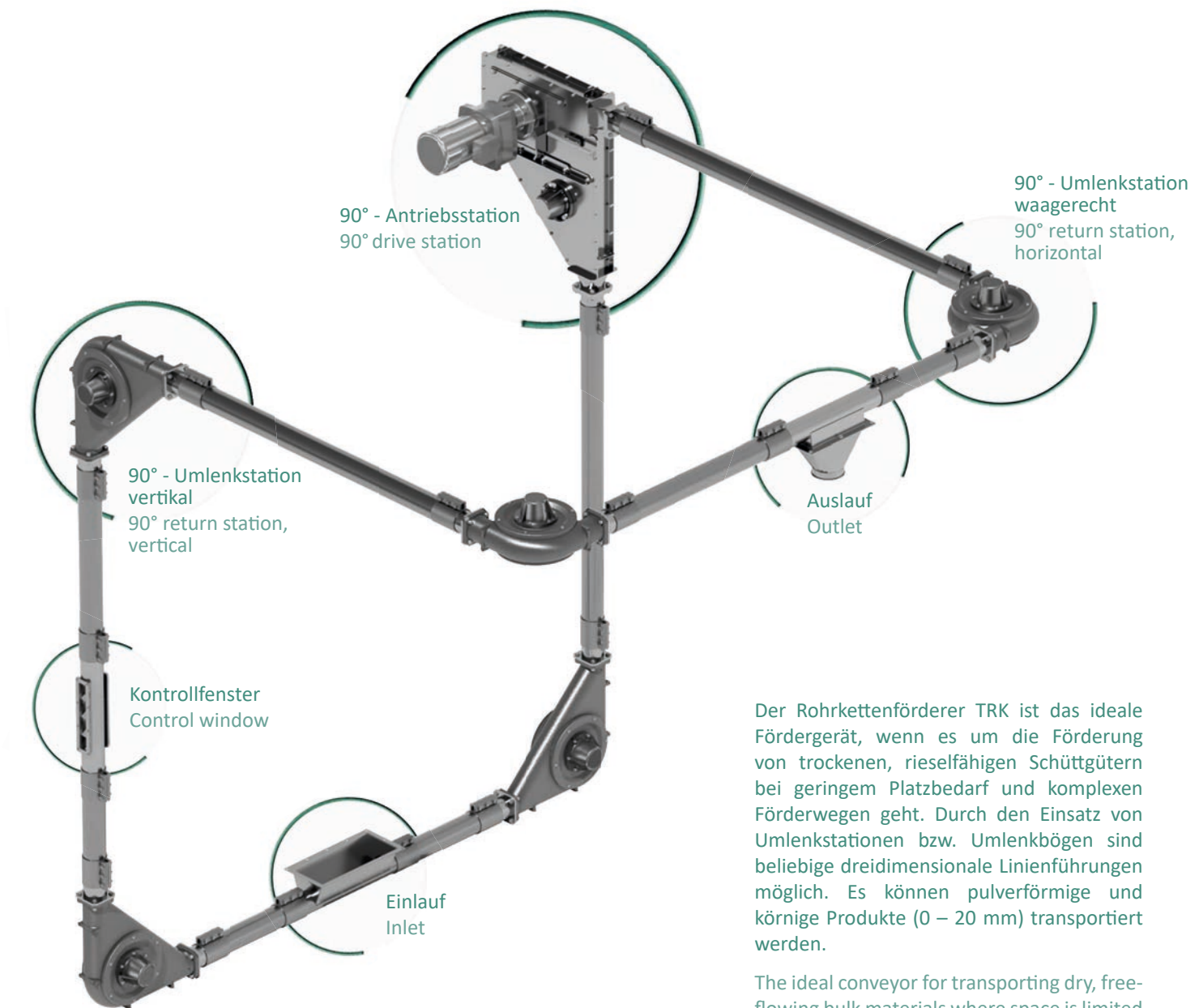

Der Rohrkettenförderer TRK ist das ideale Fördergerät, wenn es um die Förderung von trockenen, rieselfähigen Schüttgütern bei geringem Platzbedarf und komplexen Förderwegen geht. Durch den Einsatz von Umlenkstationen bzw. Umlenkbögen sind beliebige dreidimensionale Linienführungen möglich. Es können pulverförmige und körnige Produkte (0 – 20 mm) transportiert werden.

The ideal conveyor for transporting dry, free-flowing bulk materials where space is limited and the conveyance routes are complex. The use of return stations or tubebends means that any type of 3D routing is possible. Powdery and grainy products (0 – 20 mm) can be conveyed.

## Typen und Leistungen Types and capacity

Förderleistung  
Capacity

Außendurchmesser Förderrohr  
Outer diameter conveying tube

TRK 60

TRK 90

TRK 115

TRK 160

3.0 m³/h

8.0 m³/h

16.0 m³/h

45.0 m³/h

60 mm

88.9 mm

114.3 mm

159 mm

# TECHNISCHE FREIHEIT TECHNICAL FREEDOM

GESCHLOSSENES FÖRERSYSTEM MIT NUR EINEM ANTRIEBSMOTOR  
ENCAPSULATED CONVEYOR SYSTEM WITH ONLY ONE DRIVE MOTOR

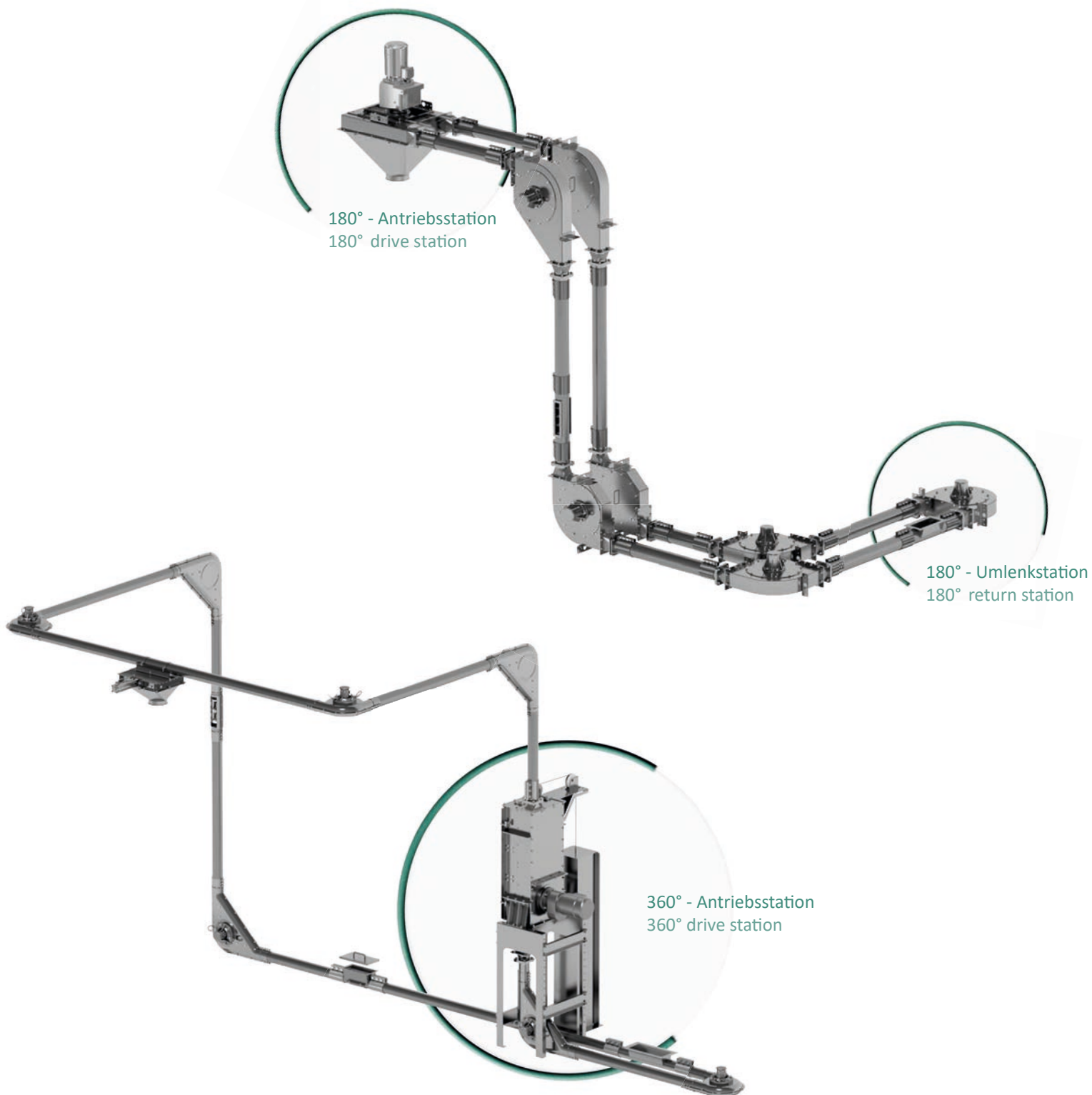

## IHRE VORTEILE / YOUR BENEFITS

- + Beliebige Anzahl von Ein- und Ausläufen einbaubar
- + Any number of inlets and outlets can be installed
- + Geringer Platzbedarf - einfache Montage
- + Minimum space required - easy to mount
- + Umbau oder Erweiterung jederzeit möglich
- + Can be converted or extended at any time
- + Einsatz in ATEX Zone 21 / 22 möglich
- + Can be used in ATEX zone 21 / 22
- + Erhältlich in allen RAL-Farben
- + Available in all RAL colors
- + Mitnehmer aus Guss, Edelstahl oder Kunststoff
- + Conveyor disc of cast iron, stainless steel or plastic

# FÜR JEDE ANWENDUNG DIE RICHTIGE FÖRDERKETTE THE RIGHT CONVEYOR CHAIN FOR ANY REQUIREMENT



Mitnehmer aus Kunststoff  
Conveyor disk of plastic



Mitnehmer aus Edelstahl  
Conveyor disk of stainless steel



Mitnehmer aus Guss  
Conveyor disk of cast

## EINSATZGEBIETE SIND APPLICATIONS ARE



Kunststoffindustrie  
Plastics industry



Pharmaindustrie  
Pharmaceutical industry



Holzverarbeitende Industrie  
Wood-processing industry



Lebensmittelindustrie  
Food industry

### Horstkötter GmbH & Co. KG

Am Siechenbach 15  
59269 Beckum

Tel. + 49 (0) 2521-8707-0  
Fax + 49 (0) 2521-1814 9  
Web [www.horstkoetter-tornado.de](http://www.horstkoetter-tornado.de)  
Mail [info@horstkoetter-tornado.de](mailto:info@horstkoetter-tornado.de)



QR-Code mit dem Smartphone  
scannen um den Film zum Produkt zu  
schauen

Scan the QR-Code with your Smart-  
phone to watch the product movie.